

移乗機能付ストレッチャー

ベッド

ストレッチャー

病院・  
施設設備

搬送に伴う乗せ換え作業に  
負担を軽減する移乗機能付ストレッチャー  
(患者さんを持ち上げたりせず寝かせた状態で乗せ換えが可能)

■ベッドからストレッチャーへの乗せ換え



ストレッチャーをベッドに横付けし、高さを合わせます。必ず、ベッド・ストレッチャー共にストッパーが掛かっていることを確認してください。

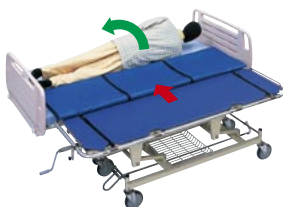

患者さんを横向きにし、ストレッチャーよりマットレスを引き出し、差し入れます。

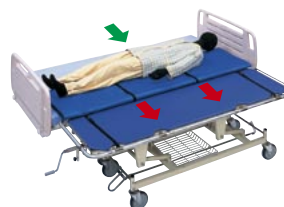

マットレスの2本の紐を引っ張る(患者さんに近い部分(→))、または患者さんを軽く押すこと(→)によりマットレスが回転し、患者さんをマットレスの中央部に移動させます。



サイドレール 抜き差し式(ロック機構付)



移乗作業の負担を軽減する移乗システム

移乗機能により患者さんの乗せ換え作業が軽減され、搬送作業が迅速・快適に行えます。

担架台構造

ストレッチャー担架部の下に15cmのスペースがあり、ベッド側に障害物があっても寄せやすい構造

トータルロック機構

1ヶ所のペダル操作で、4輪固定・4輪自在・直進の3段階の切り替えが可能

TY215

税込価格 414,750円 (本体価格 395,000円)

材質：フレーム/スチール製 焼付塗装仕上げ  
担架部/アルミニウム合金製 アルマイト仕上げ  
ウレタンフォーム ビニールレザー仕上げ  
マットレス/ポリエステル製

キャスター：スチール製150mmトータルロック付  
重量：約55kg

付属品：ガートル棒 ガートル棒取り付け金具 酸素ボンベ架 固定用ベルト(2本) カゴ

注意・お願い

●搬送時には必ずサイドレール及び固定用ベルトをお使いください。

■寸法図(mm)

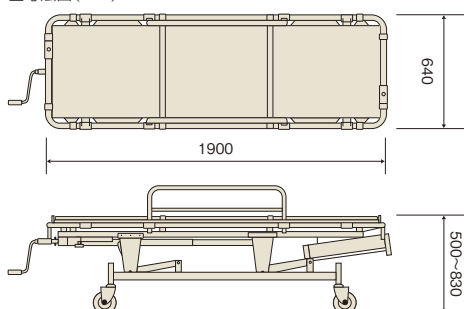

アクティ  
モデル

競技用  
モデル

キッズ  
モデル

電動車  
いす

スタイリ  
ッシュ  
車いす

モジュ  
ラー式  
車いす

軽量車  
いす

リクライ  
ニング  
車いす

特殊型  
車いす

スタン  
ダード  
車いす

スチール  
製  
車いす

介護・  
福祉  
用具

ストレッチャー!  
カート

車いす用  
オプション  
部品